

# Procès-verbal de reprise

## Preneur de leasing/véhicule

| Preneur de leasing / client: \_\_\_\_\_ | Partenaire repreneur: \_\_\_\_\_  
 | Utilisateur / mandataire: \_\_\_\_\_ | Véhicule restitué: \_\_\_\_\_  
 | NPA / lieu: \_\_\_\_\_ | Châssis n°.: \_\_\_\_\_  
 | Tél: \_\_\_\_\_ | Plaque d'immatriculation: \_\_\_\_\_  
 | e-mail: \_\_\_\_\_ | Kilométrage à la restitution: \_\_\_\_\_

| Reprise difficile en raison de:  Obscurité  Salissures  Neige/verglas  Pluie  Autres: \_\_\_\_\_

Si les conditions de reprise sont difficiles, il se peut qu'il ne soit pas possible de consigner tous les défauts du véhicule dans le procès-verbal de reprise.

## Accord sur l'état du véhicule et l'équipement du véhicule/contrôle de l'état de l'intérieur (légende: D = dommages, S = salissures, A = accros)

| Sièges avant: \_\_\_\_\_ | Habillage intérieur: \_\_\_\_\_ | Moquette: \_\_\_\_\_ | Coffre/surface du coffre: \_\_\_\_\_  
 | Sièges arrière: \_\_\_\_\_ | Nombre de sièges (pour les vans): \_\_\_\_\_ | Ciel de pavillon: \_\_\_\_\_ | Tableau de bord/console centrale: \_\_\_\_\_

### Accessoires restitués

Nombre de clés: \_\_\_\_\_  Notice d'utilisation  Autres: \_\_\_\_\_  
 Permis de circulation  Carnet d'entretien   
 Cartes de carburant  Servicecard   
 Sièges supplémentaires/   
 Tablette

### Pneus / jantes

Pneus montés:  été  hiver  Jantes acier  
 Roue de secours  Jantes alu  Jantes alu  
 Pneus livrés:  été  hiver  Jantes acier  
 Roue de secours  Jantes alu  2e jeu de roues n. fourni

## Constat de dommages manifestes \* Symboles utilisés: BO = bosse / EN = enfoncement / PM = pièce manquante / TU = trace d'usure / RA = rayure / CA = cassé / PP = projection de pierres

Symboles d'évaluation: R = remplacer / RE = remettre en état / P = peindre / PO = polir

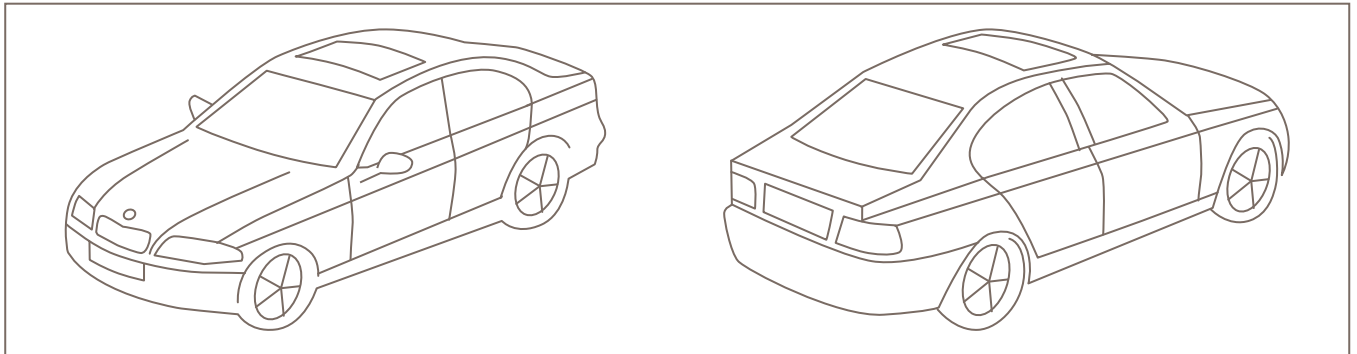

| Véhicule non accidenté  Oui  Non | Déclaration de dégâts:  Oui  Non | Conducteur présent  Oui  Non  
 | Inspection réalisée  Oui  Non

**Etat du véhicule:** Le véhicule doit avoir été nettoyé, intérieur et extérieur, et le réservoir doit contenir au moins 10l de carburant. Les éventuels dégâts doivent être signalés à l'assurance avant la restitution du véhicule.

**Analyse de l'état, expertise:** Ce procès-verbal sert simplement à confirmer la restitution du véhicule. Après sa remise, le véhicule est transféré et son état fait l'objet d'une analyse indépendante par des experts neutres, conformément aux "Guide explicatif concernant la reprise et l'évaluation des véhicules". Cette analyse sert de base à la facturation des frais de remise en état.

**Guide explicatif concernant la reprise et l'évaluation des véhicules:** Cette brochure décrit les critères d'évaluation, les dégâts acceptables liés à l'utilisation normale ainsi que les conséquences des différents dommages sur l'évaluation de votre véhicule.

Remarques: \_\_\_\_\_

Lieu / date \_\_\_\_\_ Utilisateur / mandataire (signature) \_\_\_\_\_ Partenaire repreneur (signature, timbre) \_\_\_\_\_  
 Par sa signature, le preneur de leasing ou son mandataire (utilisateur, responsable du parc auto, etc.) confirme l'état général constaté du véhicule.